



KOD PRODUKTU:
ALR0029

KRAJ POCHODZENIA: PRC

OSTRZEŻENIA DLA UŻYTKOWNIKA:

Uwaga!

- Nie kierować słupa światła w kierunku oczu – może to spowodować obrażenia lub nawet utratę wzroku.

- Montaż wyłącznie w wyspecjalizowanych zakładach, bądź profesjonalnych serwisach.

- Stosować w przewiewnych miejscach

- Stosować zgodnie z przeznaczeniem



www.truck-kamar.pl

LAMPA BŁYSKOWA UFO II R65 LED MAGNES

ZDJĘCIE I RYSUNEK TECHNICZNY:

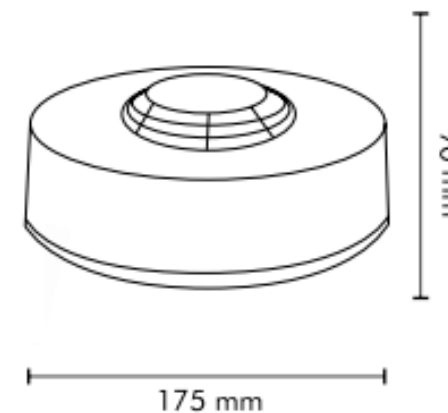

SPECYFIKACJA TECHNICZNA:

| MATERIAŁ | IŁOŚĆ LED | MOCOWANIE | PRZEWÓD | FUNKCJE | POBÓR MOCY | NAPIĘCIE (zakres pracy) | CERTYFIKATY | OPAKOWANIE |
|----------------------------------|-----------|-----------|--|---------------------------|------------|----------------------------|------------------------|--|
| » Klosz: PC » Obudowa: ABS | » 48 | » magnes | » przewód 3m z wtyczką do gniazda zapalniczki | » 1 błysk ostrzegawczy | » 24W | » 12V/24V | » ECE R65 » ECE R10 | » wym. kart: 210x190x90 mm » waga lampy: 660g » 20 szt/karton zbiorczy |

INSTRUKCJA MONTAŻU:

· Montować wyłącznie w wyspecjalizowanych warsztatach

· Połączenie lampy z instalacją pojazdu musi być zaizolowane rurką termokurczliwą lub ewentualnie taśmą izolacyjną w celu uniemożliwienia dostania się wody i wilgoci do miedzianego przewodu lampy, które może spowodować uszkodzenie układu elektrycznego. W przypadku lamp z wtyczką należy bezpiecznie wpiąć wtyczkę. Nie obcinać cynowanych końcówek przewodów.

· Lampy muszą być montowane wyłącznie zgodnie z regulaminami EKG ONZ

Zastrzegamy sobie prawo do zmian danych technicznych i ewentualnych błędów. Zdjęcia i dane techniczne są wyłącznie poglądowe, a właściwy produkt może się od nich nieznacznie różnić. Kopiowanie całości lub fragmentów katalogu bez pisemnego upoważnienia jest zabronione.